

FEATURES

- Under-frame in stainless steel.
- Teflon-coated cone and gutters.
- Available in two rounding lengths.
- With flour dispenser.
- Emergency stop.
- Mounted on sturdy castors with locking system.
- SMQ10, ideal for prerounding.
- SMQ20, perfect for intermediate proofer output.

EIGENSCHAPPEN

- Onderstel in roestvrij staal.
- Kegel en goten met teflon-bekleding.
- Verkrijgbaar in twee opbollengtes.
- Met bloemstrooier.
- Met noodstop.
- Op stevige zwenkwielen met rem.
- SMQ10, ideaal voor vooropbollen.
- SMQ20, ideaal te plaatsen aan de in-en uitvoer van een bollenrijkskast.



Avec farineur automatique.
With automatic flour dispenser.
Met automatische bloemstrooier.

Cône et gouttières avec revêtement Teflon.
Teflon-coated cone and gutters.
Kegel en goten met teflon-bekleding.



Socle en inox, monté sur roulettes pourvues de frein
Under-frame in stainless steel, mounted on castors with locking system.
Onderstel in roestvrij staal, uitgerust met zwenkwielen met rem.

SMQ20
Panneau de commande.
Control panel.
Bedieningspaneel.

VUE LATÉRALE | SIDE VIEW | ZIJAAZICHT

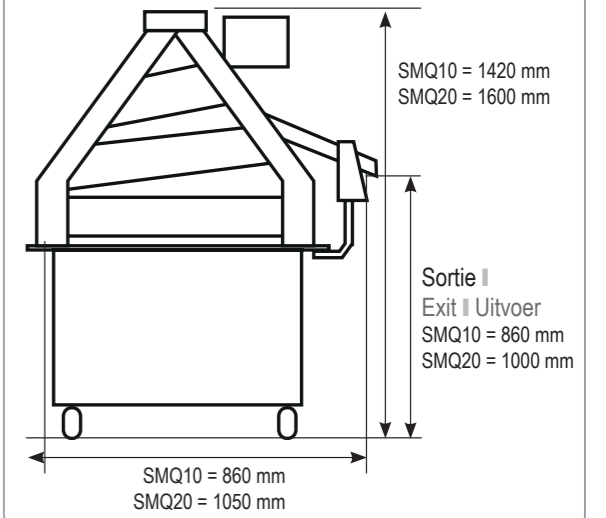

VUE DE FACE | FRONT VIEW | VOORAANZICHT

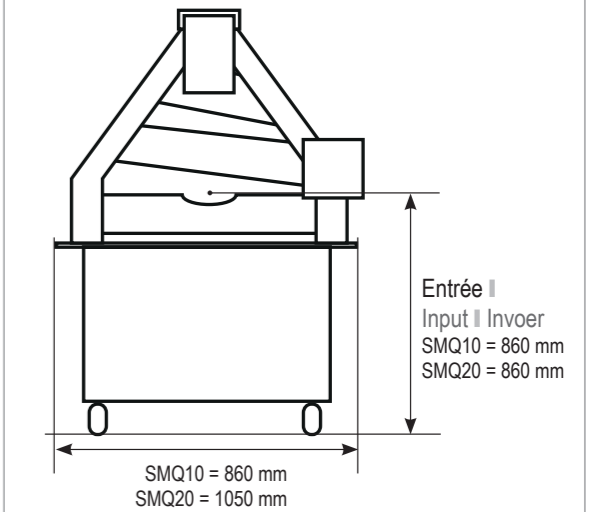

SMQ10



SMQ20

MODEL	SMQ10	SMQ20
PUISSANCE MOTEUR MOTOR POWER MOTORVERMOGEN	0,75 kW	0,75 kW
POIDS NET MACHINE NET WEIGHT MACHINE NETTOGEWICHT MACHINE	350 kg	450 kg
CAPACITÉ CAPACITY CAPACITEIT pièces/heure - pieces/hour - stuks/uur	2400	2400
POIDS DES PÂTONS DOUGH WEIGHT RANGE DEEGGEWICHT	300-1100 g	300-1100 g
LONGUEUR DE BOULAGE ROUNDING TRACK OPBOLWEG	3,6 m	6 m
OPTION VENTILATION OPTION VENTILATION OPTIE VENTILATIE	✓	✓
VOLTAGE VOLTAGE SPANNING	220/380V 3Ph 50Hz	220/380V 3Ph 50Hz

2 YEARS WARRANTY